

Multicode

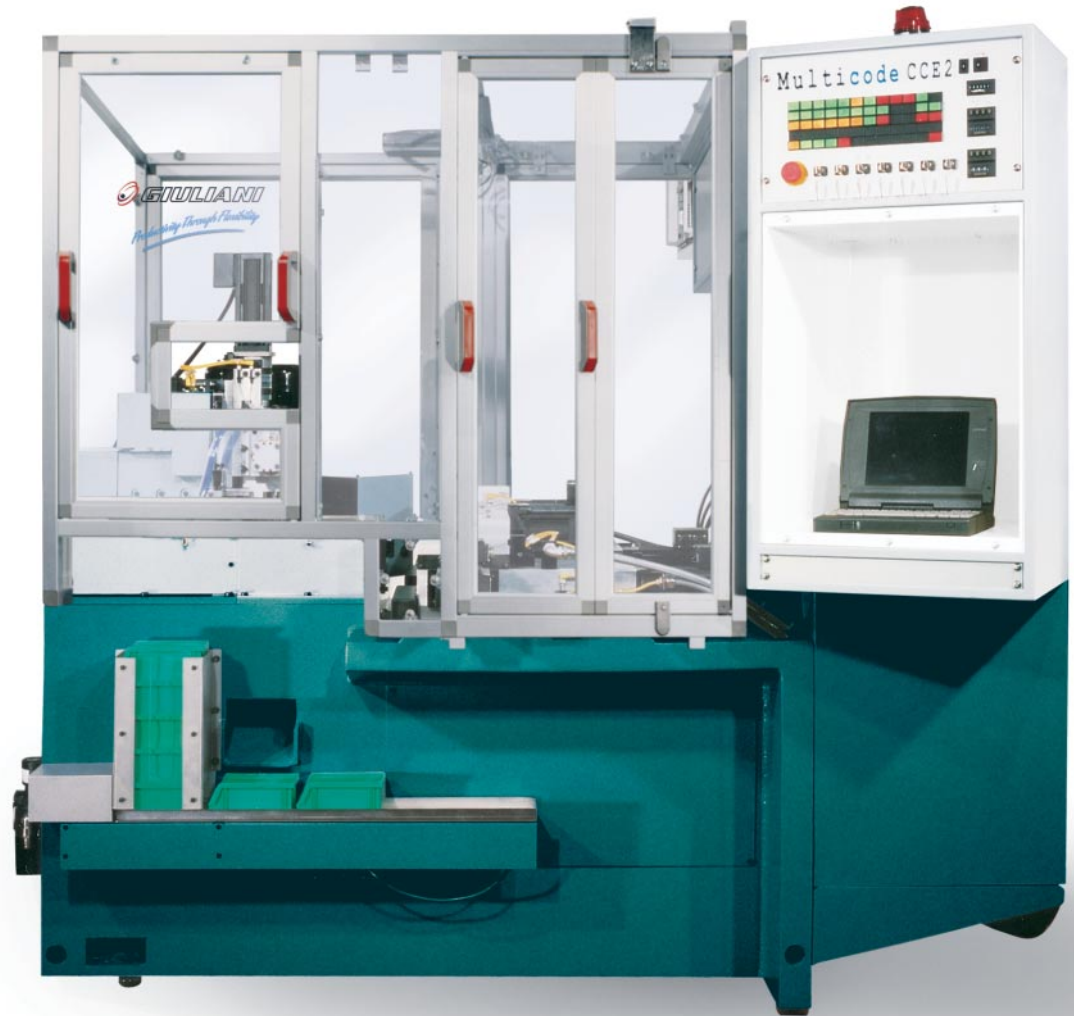

Productivity Through Flexibility



Multicode CCE-2

ITALIANO

MACCHINA CIFRATRICE CHIAVI MULTICODE CCE-2

La macchina esegue la cifratura sui due lati della chiave. La macchina attrezzata con 2 teste di cifratura, lavora una chiave per volta tramite due frese montate su un carro a croce. La movimentazione dei due assi di lavoro 'X' e 'Z' è realizzata tramite motori brushless controllati da scheda CN. I dati di lavoro (codici di cifratura) sono elaborati da un programma software di "gestione dati ed interfacciamento con l'operatore" installato su un P.C., che provvede anche alla trasmissione delle informazioni di lavoro al P.L.C. di macchina.

La macchina può eseguire, tramite opportuna selezione "software" del programma "gestione dati" cifrature Standard, Corrette, Interpolate, Matriciali.

La macchina può eseguire fino ad un massimo di 30 intagli con 10 diverse profondità di cifratura, oppure 10 intagli con 30 profondità (la suddivisione intagli/profondità potrà essere diversa da quella indicata sopra a condizione che non si superino i 40 dati in totale).

Il carico della chiave avviene tramite precaricatore, la lavorazione e lo scarico sono in ciclo automatico.

La lavorazione avviene "a secco".

Descrizione del prodotto lavorato

La macchina può lavorare chiavi in ottone, alpaca ed acciaio.

Le dimensioni massime delle chiavi sono:

- lunghezza massima della penna 37 mm.
- lunghezza massima della chiave (penna + medaglia) 75 mm.
- larghezza massima della medaglia 30 mm.

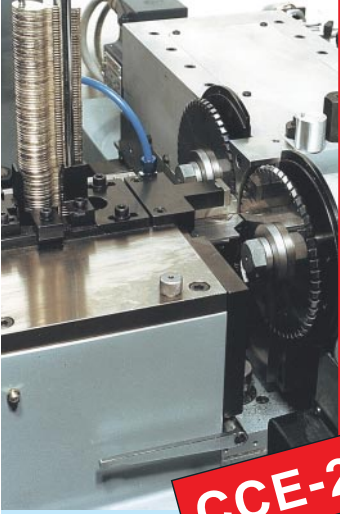

Pos.1

CCE-2

Standard/Standard

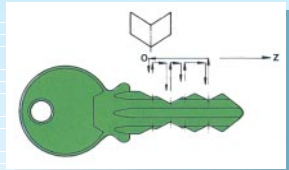

Corretta/Correct

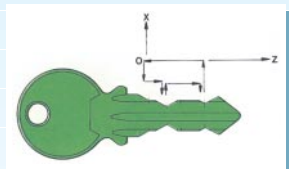

Interpolata/Interpole

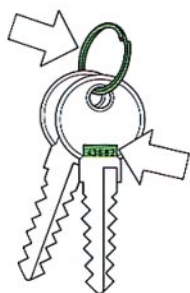
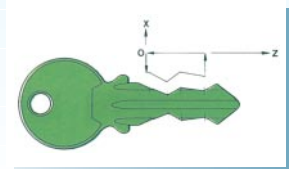

FRANÇAIS

MACHINE À CRANTER LES CLÉS MULTICODE CCE-2

La machine exécute le crantage sur un côté de la clé. La machine est équipée d'une tête de crantage et elle usine une clé à la fois par une fraise installée sur un chariot à crois. Le mouvement des deux axes d'usinage 'X' et 'Z' est réalisé par des moteurs brushless commandé par une carte à contrôle numérique.

Les données d'usinage (codes de crantage) sont élaborés par un programme software de "gestion des données" et interface avec l'opérateur, installé sur un ordinateur qui transmet les informations d'usinage au PLC de la machine.

Par sélection du "software" du programme de "gestion des données" la machine peut exécuter des crantages Standard, Correctes, Interpolées, Matriciales.

La machine peut exécuter jusqu'à un maximum de 30 crantages avec 10 différentes profondeurs de crantage, ou 10 crantages avec 30 profondeurs (la division des crantages/profondeurs peut être différente de celle indiquée dessus, pourvu que 40 données en total ne soient pas excédées)

Le chargement de la clé se produit par prechargeurs, l'usinage et le déchargement sont en cycle automatique.

L'usinage est effectué à sec.

Description du produit à usiner :

La machine peut usiner clé en laiton, maillechort et acier.

Les dimensions maximales de la clé sont :

- longueur maximale de la tige 37 mm.
- longueur maximale de la clé (tige + médaille) 75 mm.
- largeur maximale de la médaille 30 mm.



Pos. 6-7

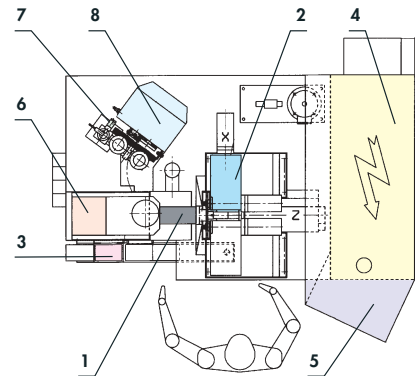

- | | |
|---|---|
| <p>1 : Alimentazione chiavi
Alimentation clés</p> <p>2 : Testata di Cifratura dotata di:
Carro a croce con 2 motori CN per
assi X/Z. Due mandrini con motori CN
Tête de crantage équipée de:
chariot à crois avec 2 moteurs à contrôle
numérique pour axes X/Z.
Mandrin avec moteur à contrôle numérique.</p> <p>3 : Trasportatore cassette
chiavi in scarico
Transporteur cassettes des clés
en déchargement</p> <p>4 : Armadio elettrico
Armoire électrique</p> | <p>5 : Pulsaneria + P.C
Clavier Ordinateur</p> <p>6 : Marcatore modello
(opzionale)
Dispositif de marquage
modèle (optionnel)</p> <p>7 : Spazzolatura "SP"
(opzionale)
Brossage "SP"
(optionnel)</p> <p>8 : Anellatura "A"
(opzionale)
Mise en anneau "A"
(optionnel)</p> |
|---|---|

CCE-2 opzionale/optionnel

NI	Numeratore Progressivo Idraulico/Meccanico	Dispositif de marquage progressif hydraulique/mécanique
NE	Numeratore elettronico "Random"	Dispositif de marquage électronique "Random"
ALPHA NE	Numeratore elettronico α-numerico "Random"	Dispositif de marquage électronique α-numérique "Random"
ALPHA NER	Numeratore elettronico α-numerico "Random"	Dispositif de marquage électronique α-numérique "Random"
TECNI FOR	Numeratore elettronico α-numerico	Dispositif de marquage électronique α-numérique
A	Anellatura	Mise en anneau
SP	Spazzolatura	Brossage
ASP	Aspiratore Truciolo	Aspirateur copeaux
V	Alimentazioni chiavi con vibratore	Dispositif alimentation clés par bol vibrant
V/O	Alimentazione chiavi con vibratore ed orientatore	Alimentation clés par bol vibrant et orientateur
V/E	Alimentazione chiavi con vibratore ed elevatore	Alimentation clés par bol vibrant et élévateur
V/O/E	Alimentazioni chiavi con vibratore orientatore elevatore	Alimentation clés par bol vibrant orientateur et élévateur

Dati tecnici

Utensile: fresa sagomata in metallo duro Ø 130 mm.

Numero di intagli: fino a 30, per un max di 10 diverse profondità di cifratura

Numero di profondità di cifratura: fino a 30, per un max di 10 intagli

Precisione di lavorazione: ± 0,02 mm.

Potenza elettrica installata: kW 7.

Peso: Kg 1350

Produzione oraria:

la capacità produttiva "standard" della macchina, con fresa in metallo duro e cambio cifratura ogni 3 chiavi è la seguente:

- cifratura standard 5 intagli prof. media: 1200 chiavi/ora
- cifratura corretta 5 intagli prof. media: 1450 chiavi/ora
- cifratura interpolata 5 intagli prof. media: 1500 chiavi/ora

Données techniques

Outil: Fraises façonnées en carbure Ø 130 mm.

Nombre de crans: jusqu'à 30, pour un max. de 10 écarts de crantage.

Nombre d'écarts de crantage: jusqu'à 20, pour un max. de 10 crans.

Precision d'usinage: ± 0,02 mm

Puissance électrique installée: kW 7

Poids: 2250 kg

Production horaire:

La capacité productive "standard" de la machine avec fraise en carbure et change de crantage toutes les 3 clés est la suivante:

- crantage standard 5 crans prof. moyenne: 1200 clés/h.
- crantage correct 5 crans prof. moyenne: 1450 clés/h.
- crantage interpolé 5 crans prof. moyenne: 1500 clés/h.

GIULIANI

GIULIANI
division of IGM S.p.A.

VIA DEL LAVORO, 7
40050 QUARTO INFERIORE
BOLOGNA - ITALIA
TEL. ++39-051-6037811
FAX ++39-051-6037933
E-mail: giuliani@igmi.it
Web site: www.giulianico.com

COMPANY
WITH QUALITY SYSTEM
CERTIFIED BY DNV
ISO 9001

I dati riportati sul presente catalogo non sono vincolanti. Ci riserviamo il diritto di apportare modifiche in qualsiasi momento.
Les données reportées dans ce catalogue ne sont pas contraignantes. Nous réservons le droit d'apporter des modifications à tout moment.

UCIMU
MEMBER